

WISeNET

ПЛАТА ДЕКОДЕРА

Руководство по установке

SPD-260B

CE

ВАЖНЫЕ ИНСТРУКЦИИ ПО ТЕХНИКЕ БЕЗОПАСНОСТИ

Перед использованием изделия внимательно прочтите Инструкцию по эксплуатации. Выполняйте все перечисленные ниже инструкции по технике безопасности. Держите Инструкцию под рукой для обращения к ней в последующем.

- 1) Прочтите данные инструкции.
- 2) Сохраните данные инструкции.
- 3) Принимайте во внимание все предупреждения.
- 4) Следуйте всем инструкциям.
- 5) Не пользуйтесь данным изделием вблизи воды.
- 6) Очищайте загрязненные места на поверхности изделия мягкой, сухой или влажной тряпкой. (Не используйте моющие средства либо косметические продукты, содержащие спирт, растворители, либо ПАВ, либо смазочные материалы, поскольку они могут привести к деформации или повреждению продукта.)
- 7) Не загромождайте никакие вентиляционные отверстия. Выполните установку изделия в соответствии с инструкциями изготовителя.
- 8) Не устанавливайте изделие рядом с источниками тепла, такими, как радиаторы, решетки системы отопления, или другими устройствами, которые генерируют тепло (включая, усилители).
- 9) В целях безопасности не отказывайтесь от использования вилок поляризованного или заземляющего типа. Вилка поляризованного типа имеет два ножевых контакта, один из которых шире другого. Вилка заземляющего типа имеет два ножевых контакта и третий заземляющий контакт. Широкое лезвие третьего заземляющего контакта предусмотрено для вашей безопасности. Если поставляемая вместе с аппаратом вилка не подходит для вашей розетки, попросите квалифицированного электрика заменить старую розетку.
- 10) Чтобы защитить шнур питания от повреждений, проложите его так, чтобы не ходить по нему. Защитите шнур питания в местах соединения со штепсельной вилкой, электрической розеткой и в том месте, где он выходит из изделия.
- 11) Пользуйтесь только теми приспособлениями/принадлежностями, которые рекомендованы изготовителем.
- 12) Используйте изделие только с такой тележкой, стойкой, штативом, кронштейном или столом, которые рекомендованы изготовителем, или которые продаются вместе с изделием. Соблюдайте осторожность во время перемещения изделия, установленного на тележке, чтобы избежать травм в результате опрокидывания изделия /тележки.
- 13) Отсоединяйте изделие от сети во время грозы или если вы не будете пользоваться им длительное время.
- 14) Все работы, связанные с техническим обслуживанием изделия, должны выполняться квалифицированными специалистами по техническому обслуживанию. Обслуживание изделия требуется выполнять, когда изделие получило какое-либо повреждение, например, был поврежден его шнур питания или вилка шнура питания, внутрь изделия попала жидкость или посторонние предметы, изделие подверглось воздействию дождя или влаги, изделие не работает должным образом, а также после падения изделия.



ПЕРЕД НАЧАЛОМ РАБОТЫ

В данном руководстве содержится информация об эксплуатации устройства, описание всех его компонентов и их функций, а также информация о меню и сетевых настройках. Необходимо помнить следующее:

- Компания Hanwha Techwin обладает авторским правом на данное руководство пользователя.
- Запрещается копировать данное руководство пользователя без письменного разрешения компании Hanwha Techwin.
- Мы не несем ответственности за повреждения изделия, возникшие вследствие его неправильного использования, или несоблюдения инструкций, представленных в руководстве пользователя.
- Если вы хотите открыть крышку изделия для обеспечения доступа к его внутренним частям, пожалуйста, проконсультируйтесь со специалистом, работающим в торговом предприятии, продавшем вам данное изделие.

Предупреждение

Батарея

Неправильная замена батареи в изделии может привести к взрыву. Поэтому необходимо использовать батарею того же типа, как установленная в изделие при его поставке.

Ниже представлены технические характеристики батареи, используемой в изделии.

- Номинальное напряжение: 3 В
- Номинальная емкость: 210 мАч
- Номинальный непрерывный ток нагрузки: 0,4 мА
- Рабочая температура: -20°C ~ +60°C (-4°F ~ +140°F)

Внимание

- Подключите кабель питания к заземленной розетке.
- Сетевая вилка позволяет отключить питание, поэтому она должна все время находиться в легкодоступном месте.
- Не подвергайте батареи чрезмерному нагреванию под воздействием солнечных лучей, огня и т.д.
- При установке батареи неправильного типа существует опасность взрыва. Утилизация использованных батарей должна выполняться в соответствии с инструкциями.

Рабочая температура

Работа этого изделия гарантируется в диапазон от 0°C ~ 40°C (32°F ~ 104°F).

Это изделие может не работать надлежащим образом при его включении сразу же после продолжительного хранения при температуре ниже гарантируемой.

При использовании изделия после продолжительного хранения при низкой температуре, дайте изделию постоять некоторое время при комнатной температуре перед тем, как включать его. Обеспечьте хранение изделия в надлежащих температурных условиях.

КОМПЛЕКТ ПОСТАВКИ

Распакуйте устройство и поместите его на плоскую поверхность или туда, где оно будет установлено. Проверьте, входят ли в комплект поставки, кроме основного устройства, следующие компоненты.



НАЗВАНИЯ И ФУНКЦИИ КОМПОНЕНТОВ

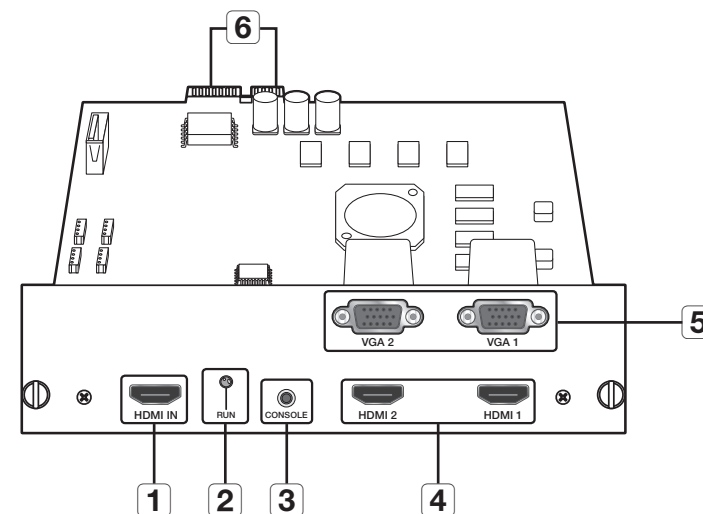

Названия компонентов	Функции
1 HDMI IN	Входной соединитель видео HDMI.
2 RUN	Отображается статус режима работы.
3 CONSOLE	Это устройство для послепродажного обслуживания.
4 HDMI 1/2	Порт для подключения HDMI. <ul style="list-style-type: none"> HDMI 1 (Максимальное поддерживаемое разрешение : 2160P) HDMI 2 (Максимальное поддерживаемое разрешение : 1080P)
5 VGA 1/2	Выходной порт видеосигнала VGA. <ul style="list-style-type: none"> Максимальное поддерживаемое разрешение 1080P
6 Гнездовой разъем	Через этот соединитель плата подключается к стойке, когда ее вставляют в эту плату (SPD-260B).



Компания Hanwha Techwin заботится об окружающей среде и прилагает усилия для ее сохранения на всех этапах производства и предоставляет потребителям экологически безопасную продукцию. Знак Eco демонстрирует цель компании Hanwha Techwin по созданию экологически безопасной продукции и указывает на соответствие изделия директиве ЕС RoHS.



Правильная утилизация данного устройства (Утилизация электрического и электронного оборудования)

(Действует во всех странах Европейского Союза и других странах Европы, принявших систему разделения отходов)

Подобная маркировка на изделии, принадлежностях или в руководстве к нему предупреждает, что по истечении срока службы изделие или электронные принадлежности для него (например, зарядное устройство, наушники, кабель USB) не следует выбрасывать вместе с другим бытовым мусором. Чтобы избежать вредного воздействия на окружающую среду или на здоровье человека от неконтролируемой утилизации отходов, следует отделять маркированные подобным образом изделия от другого мусора для соответствующей переработки и повторного использования в качестве сырья.

За подробной информацией о месте и способе экологически безопасной утилизации бытовым потребителям следует обращаться к продавцу данного изделия или в органы местного самоуправления.

Промышленным потребителям необходимо обратиться к поставщику, чтобы уточнить сроки и условия договора купли-продажи. Подобные изделия и электронные принадлежности не следует утилизировать вместе с другими производственными отходами.



Правила утилизации батарей данного изделия

(Действительны в Европейском Союзе и иных европейских странах с системами раздельной утилизации.)

Данная маркировка на батарее или упаковке указывает на запрет утилизации изделия с иными бытовыми отходами по окончании срока службы. При наличии маркировки, химические символы Hg, Cd или Pb указывают на содержание в батарее ртути, кадмия или свинца выше контрольных уровней, Указанных в директиве ЕС 2006/66. При неправильной утилизации батарей, данные вещества могут нанести вред здоровью человека или окружающей среде. Для защиты природных ресурсов и поддержки повторного использования материалов рекомендуется хранить батареи отдельно от других типов отходов и утилизировать их через местную систему бесплатного возврата батарей.

Замена аккумуляторов, встроенных в данное изделие, пользователем не предусмотрена. Информация по замене аккумуляторов может быть получена у обслуживающей компании.

Перед использованием устройства убедитесь, что выполняются следующие рекомендации.

- Не используйте устройство вне помещения.
- Не допускайте попадания воды или любой другой жидкости на разъемы устройства.
- Не подвергайте систему чрезмерным сотрясениям или усилиям.
- Не тяните за вилку кабеля питания с чрезмерным усилием.
- Не разбирайте устройство самостоятельно.
- Не превышайте диапазон номинального входного/выходного напряжения.
- Используйте только сертифицированный кабель питания.
- Для устройства с заземлением на входе используйте вилку кабеля питания с заземлением.

ПРОВЕРКА УСЛОВИЙ ДЛЯ УСТАНОВКИ

Обратите внимание, что повышенная внутренняя температура устройства может стать причиной сбоя системы или сокращения срока службы устройства (см. рисунок справа). Перед установкой устройства соблюдайте приведенные далее инструкции.

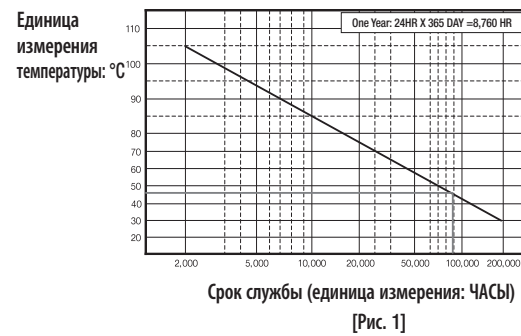

При установке в стойку необходимо соблюдать следующие инструкции.

1. Убедитесь, что изнутри стойка не герметична.
2. Убедитесь, что воздух циркулирует через впускное/выпускное вентиляционное отверстие, как показано на рисунке.
3. При установке в стойку нескольких устройств, как показано на рисунке 2, обеспечьте достаточное пространство для вентиляции или установите вентиляционное отверстие.
4. Для обеспечения естественной циркуляции воздуха впускное отверстие должно находиться в нижней части стойки, а выпускное – в верхней.
5. Для обеспечения циркуляции воздуха через впускное и выпускное отверстия настоятельно рекомендуется использовать вентилятор. (Для задержки пыли или инородных частиц во впускном отверстии установите фильтр.)
6. Внутри стойки и вокруг нее необходимо поддерживать температуру в диапазоне 0°C ~ 40°C (32°F ~ 104°F), как показано на рис. 1.

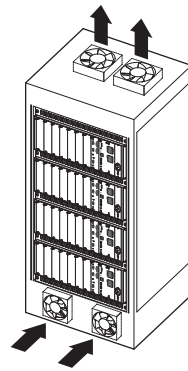

[Рис. 2]

УСТАНОВКА SPD-260B В SPD-1660R

- ! Отключите SPD-1660R и установите плату (SPD-260B).

1. Отверните с обоих концов крышку на установочном слоте SPD-1660R для платы (SPD-260B).

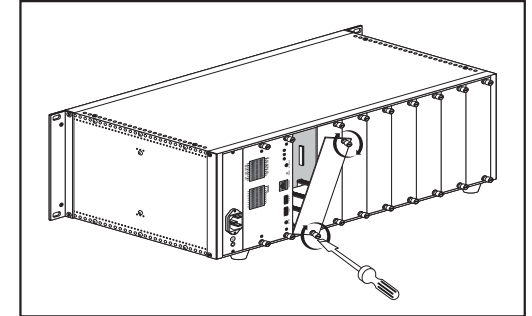

2. Вставьте плату (SPD-260B) в направляющие прорези на обоих концах, как показано на рисунке, и задвиньте ее в направлении стрелки.

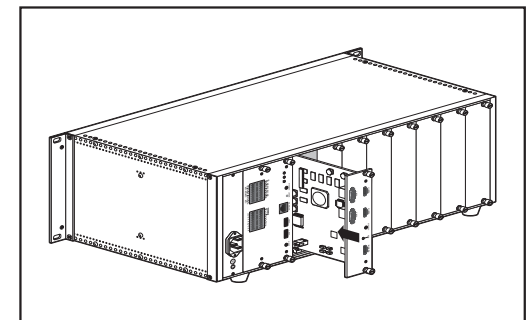

3. Вставьте плату (SPD-260B) в монтажный стенд таким образом, чтобы ее концы находились в стенде на одном уровне, затем затяните винты.

- ☑ Это относится ко всем устанавливаемым платам (SPD-260B).
- Устанавливайте платы (SPD-260B) по порядку, начиная слева (рис. 1).

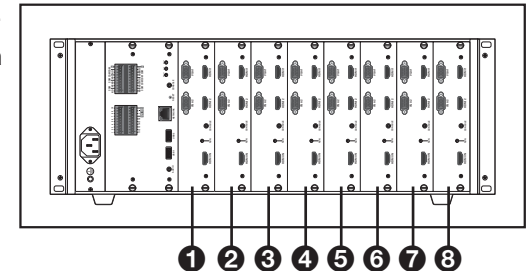

СПЕЦИФИКАЦИЯ ИЗДЕЛИЯ

Элемент		Подробные сведения	
H/W	Выход видео	HDMI	2 (1: до 4K, 1: до 1080P)
		VGA	2 (до 1080P)
		Формат	HDMI1 : 3840*2160@60HZ/30HZ, 2560*1440@60HZ/30HZ, 1920*1080@60HZ 1280*1024@60H, 1280*720@60Hz HDMI2 : 1920*1080@60HZ, 1280*1024@60H, 1280*720@60Hz VGA1/VGA2 : 1920*1080@60HZ, 1280*1024@60H, 1280*720@60Hz
	Видеовход	HDMI	1
		Формат	1920*1080@60Hz, 1280*720@60Hz
	LED	Операция декодирования	
	Электропитание	Питание	12V/5V/3.3V
		Потребляемая мощность	Макс. 9W
	Условия эксплуатации	Рабочая температура	От +0°C до +40°C (+32°F до +104°F)
		Влажность	20% ~ 85% RH
Механические характеристики	Размеры (ШxВxГ)	Ш173.6 X В40.4 X Г158.9 (mm) (6.83" x 1.59" x 6.26")	
	Вес	284г	
S/W	Видео	Метод сжатия	H.265/H.264/MJPEG
		Максимальное поддерживаемое разрешение	12MP(4000x3000), 8MP(4096x2160), 5M(2592x1944), 3M(2048x1536), 2M(1920x1080, 1600x1200), 1.3M and below (1280x1024, 1280x960, 1280x720, 800x600, 720x576, 704x576, 640x480, 640x360, 352x288, 320x240, 320x180, 176x144), Halfway mode (1080x1920,720x1280)
		Характеристики дисплея	4CH 4K@30fps, 16CH 2M(1080P)@30fps
		Скор. декодир.	30fps@8MP, до 12MP
		Разделение экрана	(HDMI) 1/4/6/8/9/13/16/2V/3V/2 ※ VGA выводится на том же экране, что и HDMI
		Располож.	Поддерживается до 20 на монитор. Поддерживается чередование.
	Аудио	Кодек	G.711/G.726/AAC

ВИД УСТРОЙСТВА

единицы измерения: мм (дюймы)

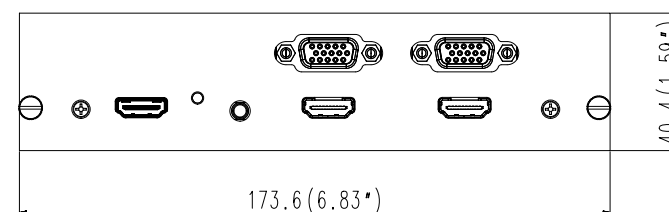
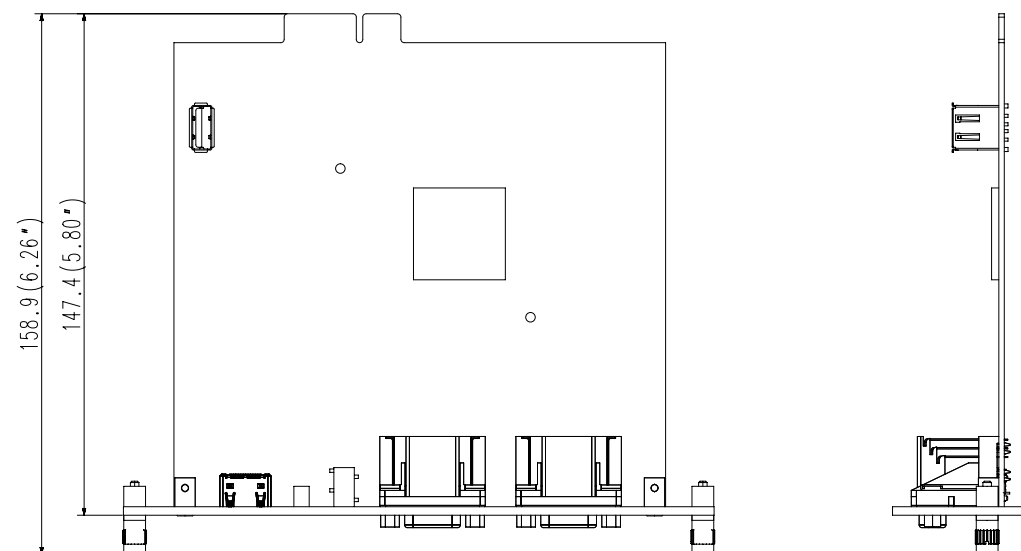

Head Office

6, Pangyo-ro 319 beon-gil, Bundang-gu, Seongnam-si,
Gyeonggi-do, 463-400 Rep. of KOREA

Tel : +82.70.7147.8753 Fax : +82.31.8018.3740

www.hanwha-security.com

Hanwha Techwin America

500 Frank W. Burr Blvd. Suite 43 Teaneck, NJ 07666

Toll Free +1.877.213.1222 Direct +1.201.325.6920

Fax +1.201.373.0124

www.hanwha-security.com

Hanwha Techwin Europe

Heriot House, Heriot Road, Chertsey, Surrey, KT16 9DT, United Kingdom

Tel +44.1932.57.8100 Fax +44.1932.57.8101

www.hanwha-security.eu

EAC

Подлежит использованию по назначению
в нормальных условиях
Срок службы : 7 лет.